



# 消防団の組織概要

令和3年4月1日現在

都道府県名	福岡県	所在地	〒820-8501		
市町村名	飯塚市		飯塚市新立岩5番5号		
消防団事務所管	飯塚市役所総務部防災安全課	電話番号(直通)	0948-22-5500(1332)	FAX	0948-22-5754
消防団名	飯塚市消防団	メールアドレス	<a href="mailto:bousaianzen@city.iizuka.lg.jp">bousaianzen@city.iizuka.lg.jp</a>		

組織	分団数	27	分団	ホームページURL	<a href="https://www.city.iizuka.lg.jp">https://www.city.iizuka.lg.jp</a>
	うち機能別分団数	0	分団	SNSアカウント	
	方面隊数	5	隊		
	部数	66	部		
	班数	233	班		
団員数	条約定数	1,286	人	【組織概要図】 飯塚市消防団組織図	
	実員数	1,083	人		
	男性団員数	1,052	人		
	女性団員数	31	人		
	基本団員数	1,083	人		
	大規模災害団員数	0	人		
	その他の機能別団員数	0	人		
職業構成別団員数	国家公務員	2	人		
	地方公務員	120	人		
	都道府県職員	19	人		
	市区町村等職員	101	人		
	特殊法人等公務員に準ずる職員	35	人		
	農協職員	32	人		
	日本郵政グループ	1	人		
	その他	925	人		
ポンプ	普通消防ポンプ自動車	34	台		
	水槽付消防ポンプ自動車	0	台		
	小型動力ポンプ付積載車	0	台		
	小型動力ポンプ(車両に積載していないもの)	9	台		
	手引き動力ポンプ	0	台		
消防団活動事例・PR等	<p>『自分のまちは、自分で守る』                  飯塚市消防団は、地域に密着した防災機関として、地域で発生した火災の消火活動や風水害等の各種災害はもちろん、災害発生時以外にも災害に対する訓練、年末年始・催物における特別警戒、地域への防火指導、広報活動、応急手当の普及指導などに従事しており、地域住民の生命・財産を守る重要な役割を担い、地域の防災リーダーとして幅広い活動を行っています。                  また、女性分団においても幅広い活動を行っており、現在では31名の団員が活躍中です。                  地域の安心・安全の守り手として、消防団への入団をお待ちしています。</p>				
報酬	報酬額(階級:団員)	年額	20,100	円	
	(参考) 交付税単価(階級:団員)	年額	36,500	円	
出動手当	火災	—	円		
	風水害等の災害	—	円		
	(参考) 交付税単価	7,000	円/回		

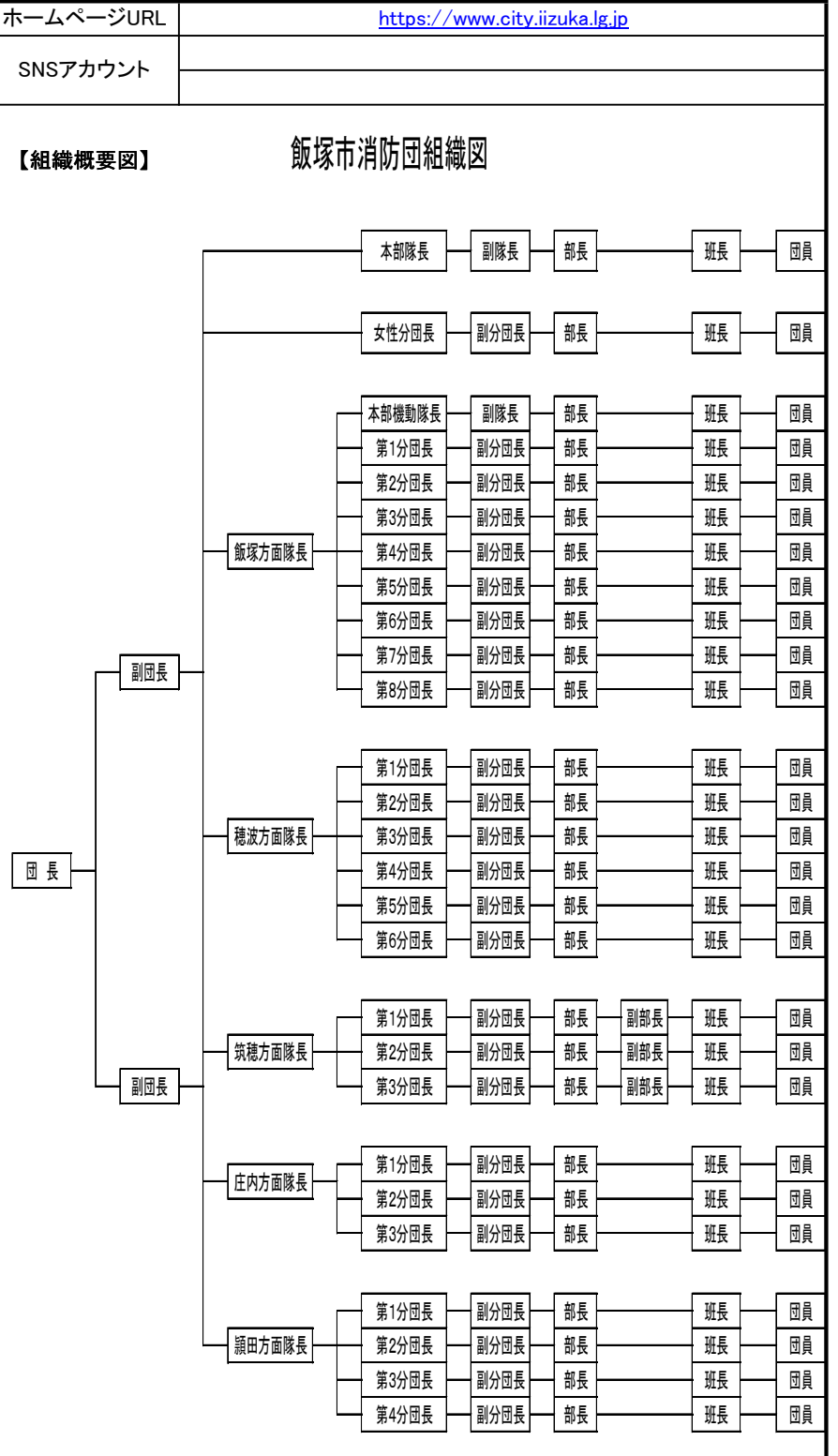

※1:「消防団の組織概要等の調査」による  
 ※2: 出動手当について、出動1回あたりの手当の額を定めている場合はその額を記載している。  
 もっとも、手当の額は、出動区分(火災、風水害、警戒、訓練等)や支給単位(出動1回あたり、〇時間あたりなど)が市町村等によって異なることから、年額で〇円や一定時間以上で〇円等の定め方をしている場合は「☆」、火災出動に関する手当の額について定めがない場合は「-」と記載。  
 ※3: 詳しくは、各市町村等のホームページ等を参照。